

22622



MINISTERIO  
DE CIENCIA  
Y TECNOLOGÍA

DIRECCION GENERAL DE  
POLITICA TECNOLÓGICA  
SUBDIRECCIÓN GENERAL  
DE CALIDAD Y SEGURIDAD  
INDUSTRIAL

CERTIFICADO DE HOMOLOGACIÓN REFERENTE A UN TIPO DE DISPOSITIVO EN APLICACIÓN AL  
REGLAMENTO NÚMERO 7  
*Approval certificate related to a type of device according to Regulation N. 7*

Nº de homologación / *Approval number*: A-E9-02.5446 EXT. I

1. Marca de fábrica o comercial del dispositivo / *Trade mark*: THQ
2. Designación del tipo de dispositivo dado por el fabricante/ *Manufacturer's description of the type of device*: 301.57
3. Nombre y dirección del fabricante/ *Manufacturer's name and address*:  
SOCIEDAD IRMAOS MIRANDA S.A.- Borràlha 3750- Agueda- Portugal
4. En su caso, nombre y dirección del representante del fabricante / *When necessary manufacturer's representant's name and address*: —
5. Dispositivo presentado a la homologación el / *Device submitted for approval in*: Septiembre /2003
6. Servicio técnico encargado de los ensayos de homologación / *Technical service in charge of approval tests*: L.C.O.E.
7. Fecha del acta de ensayos emitido por este Servicio / *Test report date*: 18.09.2003
8. Número del acta de ensayos emitido por este Servicio / *Test report number*: 2003 09411170
9. Breve descripción/ *Brief description*:  
Por categoría de la luz/ *Light type*: A  
Color de la luz emitida/ *Colour of the light*: blanco / white  
Número y categoría de la(s) lámpara(s)/ *Number and type of the lamp(s)*: 1 led NICHÁ SPW 500 BJ
10. Posición de la marca de homologación / *Approval mark setting*: ver documentación / *see documentation*
11. Motivos de la extensión (en su caso)/ *Updating reasons (if necessary)*: inclusión de nueva marca / *inclusion of new brand*
12. Se concede la homologación/ *Approval is granted*.
13. Lugar/ *City*: MADRID
14. Fecha/ *Date*: 23.09.2003
15. Firma/ *Signature*:
16. La lista de documentos en poder del Servicio Administrativo que ha concedido la homologación se adjunta a esta comunicación y puede ser obtenida bajo petición / *List of documents at Administrative Service in charge of granting approval is annexed to the present communication and can be obtained if requested*.

"EL SUBDIRECTOR GENERAL DE  
CALIDAD Y SEGURIDAD INDUSTRIAL"

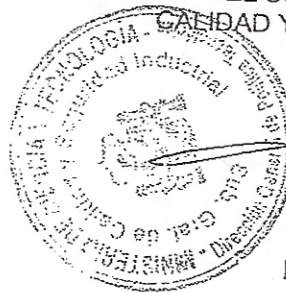

D. Antonio Muñoz Muñoz  
Resolución P.D. 23.05.2000



CERTIFICADO DE HOMOLOGACION DE UN TIPO DE DISPOSITIVO CATADIOPTRICO EN  
APLICACIÓN DEL REGLAMENTO Nº 3  
*Approval certificate of a type of reflector according to Regulation N.3*

Nº Homologación/ *Approval number* : IA-E9-02.5446 EXT. I

1. Marca de fábrica o denominación comercial / *Trade mark*: THQ
2. Designación por el fabricante del tipo de catadióptrico / *Manufacturer's description of reflector*: 301.57
3. Nombre y dirección del fabricante / *Manufacturer's name and address*:  
SOCIEDAD IRMAOS MIRANDA SA,  
Borralha 3750- Agueda (Portugal)
4. Nombre y dirección del representante (en su caso) / *When necessary, manufacturer's name and address*: —
5. Dispositivo presentado a homologación el / *Device submitted for approval in*: septiembre /2003
6. Servicio técnico encargado de los ensayos / *Technical service in charge of test reports*: L.C.O.E.
7. Fecha del acta de ensayos/ *Test report date*: 18.09.2003
8. Número del acta de ensayos / *Test report number*: 2003 09411170
9. Breve descripción:
  - Forma parte de un conjunto de dispositivos  
*Assembled to other devices*
  - Color de la luz emitida: blanco- amarillo auto- rojo  
*Colour of the light : white- yellow red*
10. Emplazamiento de la marca de homologación / *Approval mark setting*: ver documentación / *see documentation*
11. Motivo(s) de la(s) extensión(es) de homologación (en su caso) / *Reason(s) for approval updating(s), when necessary*: inclusión de nueva marca / *new brand added*
12. Homologación concedida / *Approval is granted*.
13. Lugar/ *City*: MADRID
14. Fecha/ *Date*: 23.09.2003
15. Firma/ *Signature*:
16. Los documentos que se citan, con el número de homologación arriba indicado, pueden ser obtenidos a petición / *Documents mentioned, bearing approval number above, can be obtained if requesting*.

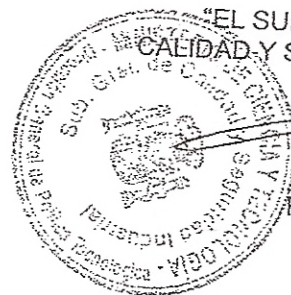

"EL SUBDIRECTOR GENERAL DE  
CALIDAD Y SEGURIDAD INDUSTRIAL"

*A Muñoz*  
D. Antonio Muñoz Muñoz  
Resolución P.D. 23.05.2000

A B C D E F

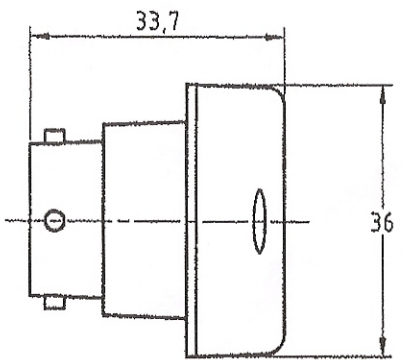
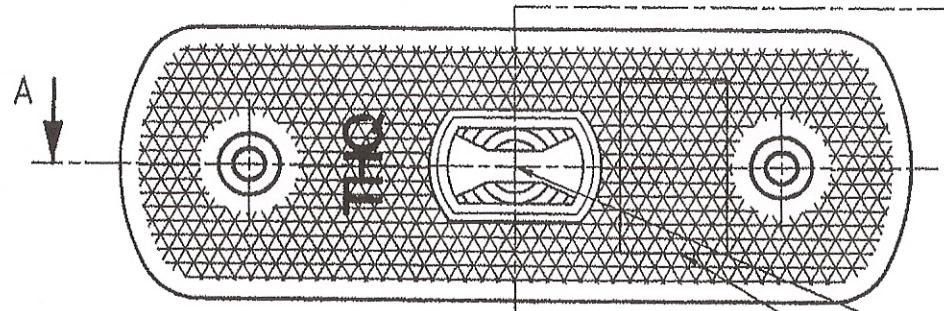

Centro de referencia

A-A

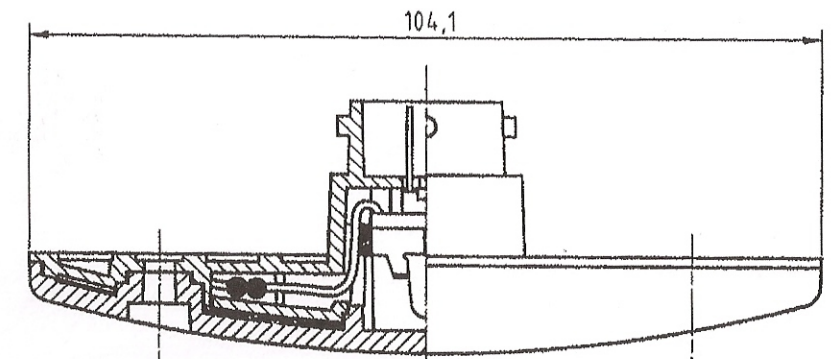

Gravação de homologação

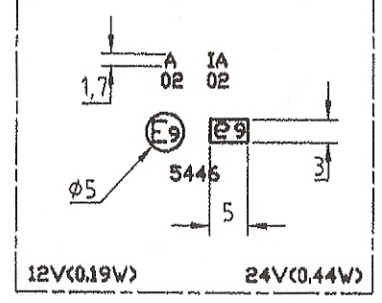

Esquema electronico 24V

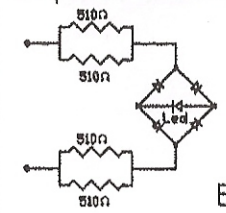

Esquema electronico 12V

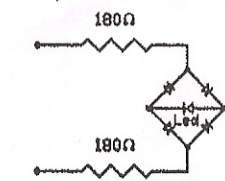

DOCUMENTACION ANEJA AL  
 200309411170  
 LABORATORIO CENTRAL OFICIAL  
 Eixo de Referencia TECNIA F.I.L.

12V/24V

A		DESCRICAO		ALTEROU		DATA		
EDICAO	ALTER.	LOCAL	REVISOES	REV.	BY	DATE	DATE	
EDITION	CHANGE	PART		REV.				
SOCIETUDE IRMAOS MIRANDA SA			BORRALHA - APARTADO B		TEL N° +351 234 60 16 37			
			3751 AGUEDA CODEX		+351 234 60 16 84			
			PORTUGAL		FAX N° +351 234 60 19 07			
ESC. (SCALE)	1:1	DESENHO (DRAWN)	DATA (DATE)	TITULO (TITLE)				
FER. / MOL. (TOOL / HOLD.)		VERIFICOU (CHECKED)	DATA (DATE)	TH1.301.57 Luz de posição dianteira c\ catadioptico				
MATERIAL (MATERIAL)								
ACABAMENTO (FINISH)		COTAS SEM INDICACAO DE TOLERANCIA CONFORME DIN 7188 MEDIO		COPIA (COPY)				
		DE	0.50	3.00	6.00	30.00	120.00	315.00
		ATE	3.00	6.00	30.00	120.00	315.00	1000.00
		TOL.	±0.10	±0.10	±0.20	±0.30	±0.50	±0.80
								N°

A B C D E F